

Kompostbeholder

Monteringsvejledning



Monteringsvejledning

Det anbefales at læse disse instruktioner igennem før kompostbeholderen tages i brug.

Kompostbeholderen består af 5 dele

- A. Base
- B. Beluftskegle
- C. Beholderkroppen
- D. Sidedør
- E. Låg, er monteret på kroppen



Placer basen(A) på en jævn flade, placer derefter beluftskeglen(B) i midten af basen.

Placer kroppen(C) ovenpå basens styreskiner, og sørg for at åbningen vender samme vej, som åbningen i basen.

Monter sidedøren(D) ved, med begge hænder, at skubbe den ned i de lodrette skinner ved åbningen på kroppen. Dette gøres nemmest ved at presse let på dørens sider.

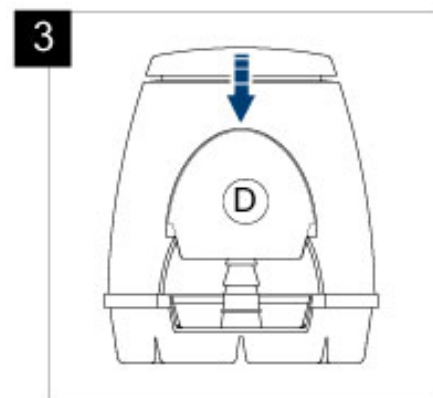
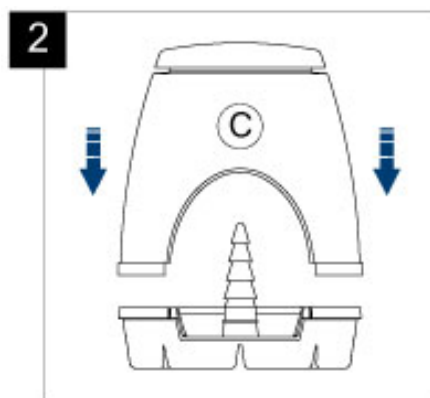
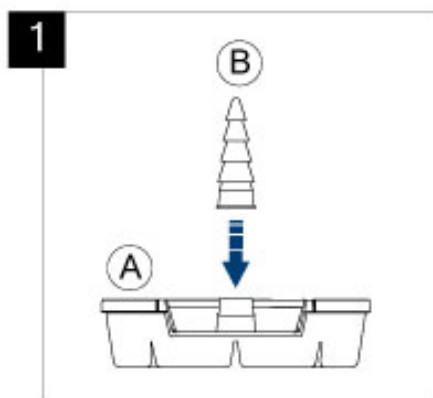

Brug af kompostbeholderen

For at udtage små mængder moden og brugbar kompost, løftes sidedøren. Når alt kompost ønskes brugt på en gang, løftes hele kroppen af basen.

Hvad er godt at kompostere

Frugt- og grøntsags affald, herunder også kartoffelskræller	Det absolut bedste egnede til kompostering.
Blomster og pottedplanter	Træ- og grendele deles i mindre stykker.
Brød og kagerester	Brækket i små stykker.
Kaffegrums og teposer	Teposen kan også genanvendes.
Skaller fra æg og nødder	
Blade	Fugt dem hvis tørre.
Græsklip	Lad tørre, og mix med det andet. Undgå for stor koncentration.
Affald fra grøntsagshaven	Undgå skadedyr-inficeret eller syge planter.
Brugt køkkenrulle	